

Odborníci na debnenie.

Debnenie základov Framax Xlife

Rámové debnenie Framax Xlife

Návod na montáž a používanie

Informácie pre používateľov

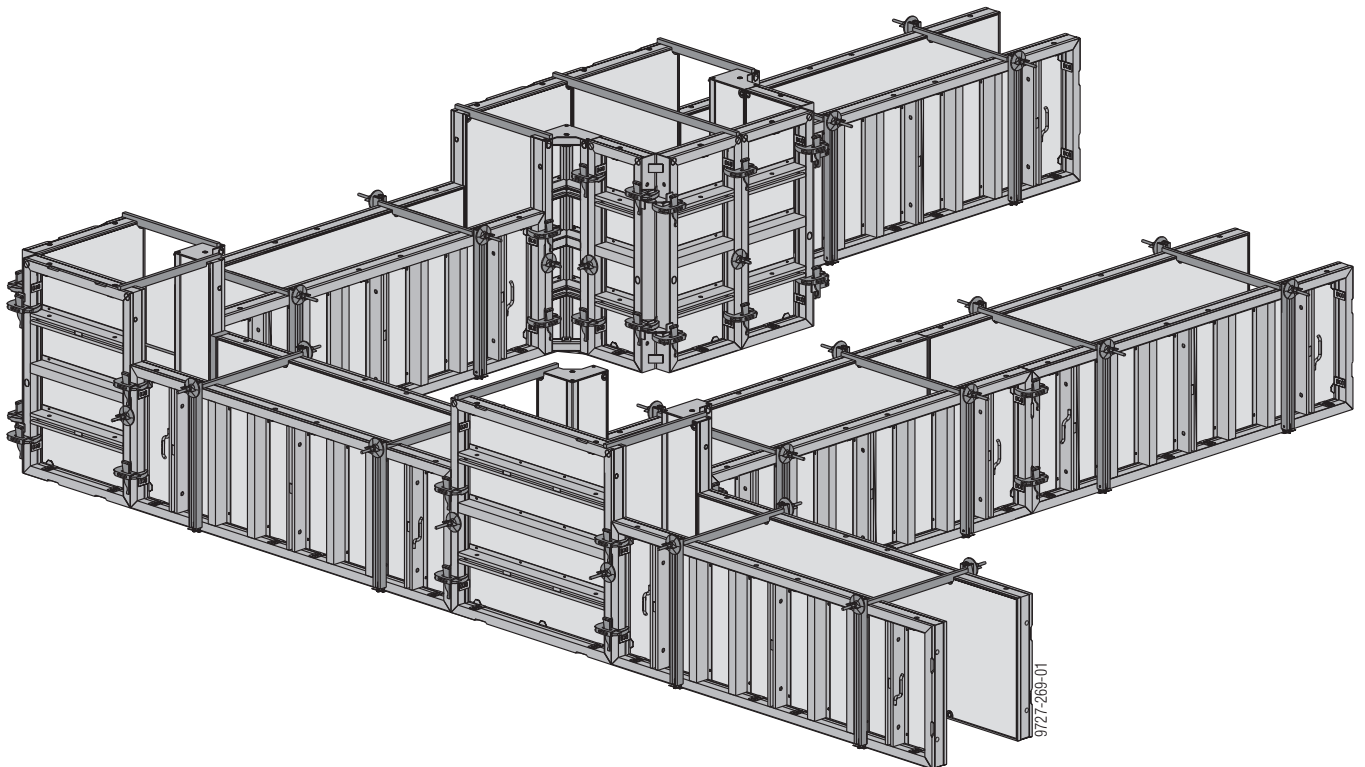

Popis systému

Framax Xlife-rámové panely umožňujú aj debnenie základov.

Je to obzvlášť výhodné v takých prípadoch, keď sa hneď po zhotovení základov budú rovnakými panelmi debniť aj steny. Základy možno rýchlo debniť všetkými

panelmi osadenými naležato alebo nastojato. Na ich spájanie stačia rýchlopínače a úder kladivom. Dĺžkové vyrovnanie a rohy sa debnia rovnako jednoducho ako obyčajná stena. Prácu podstatne uľahčuje praktické príslušenstvo.

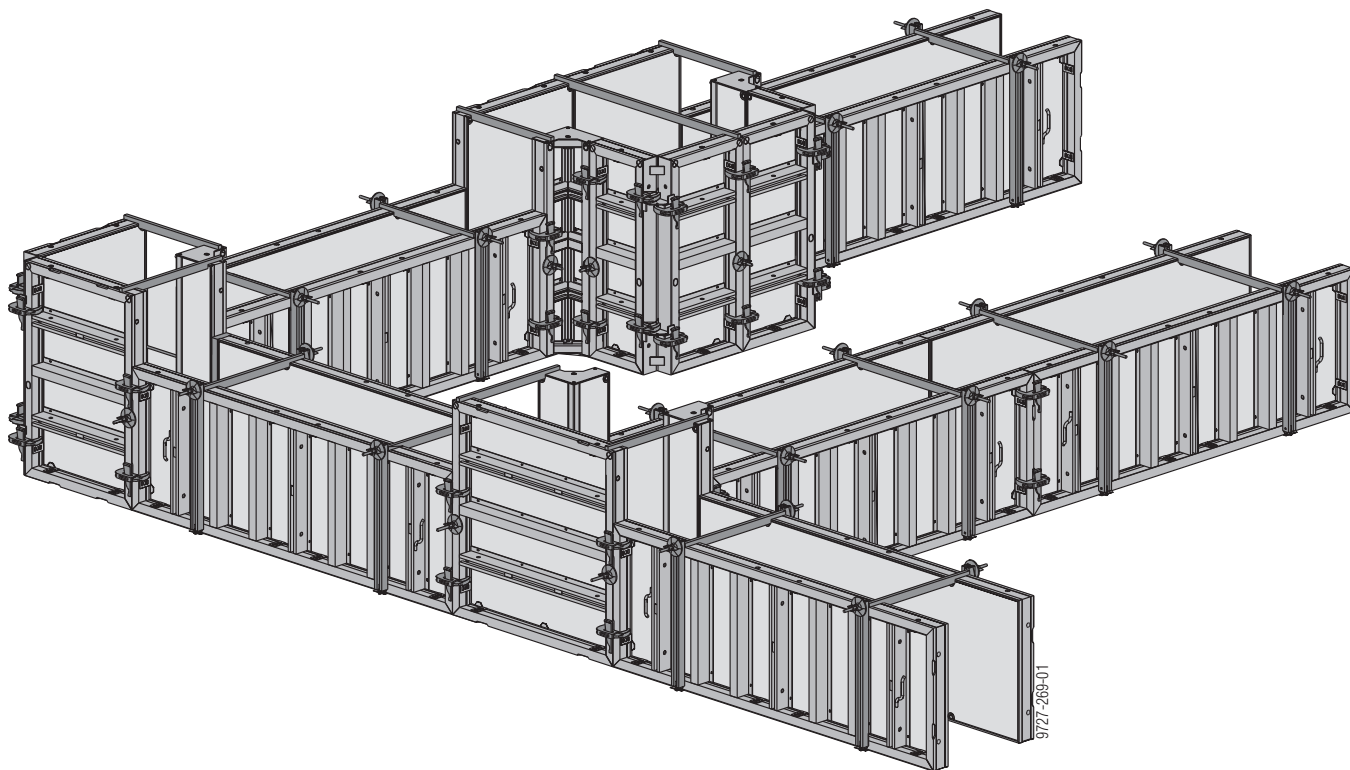

UPOZORNENIE

Tento podklad platí len v spojení so základným dokumentom Návod na montáž a používanie "Rámové debnenie Framax Xlife"!

Kotvenie

Upozornenie:

Nepotrebné kotevné otvory uzavrite **zátkami kotevného otvoru rámu R20/25**.

Horné kotvenie

Počet kotiev pri Framax Xlife-rámovom paneli uloženom nalezato:

Dĺžka panela	Výška betonáže	Vrchná kotva alebo držiak kotevnej tyče
2,70m	do 1,35m	2
	do 0,90m	2
3,30m	do 1,35m	3 (2*)
	do 0,90m	2

* ... pre držiak kotevnej tyče

Počet kotiev pri Framax Xlife-rámovom paneli uloženom nastojato:

Šírka panelov	Vrchná kotva alebo držiak kotevnej tyče
1,35m	1
od 0,30 do 0,90m	1**

** ... len na každom druhom paneli

Framax-vrchná kotva

- Kotvenie nad panelom (kotva nie je v betóne)
- Ťahové a tlakové vystuženie len jedným prvkom
- Hrúbka steny nastaviteľná v 5 mm rasti
- Pre debnenie základov do výšky 1,35 m

Nastavenie hrúbky steny na vrchnej kotve:

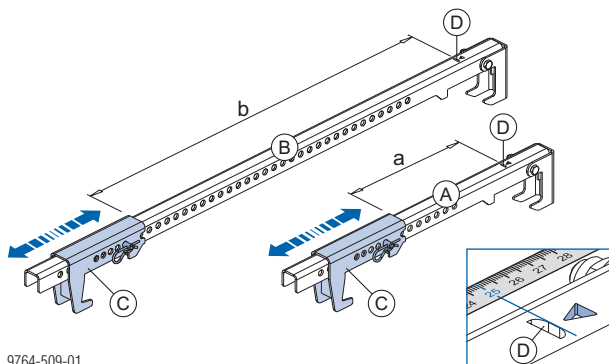

9764-509-01

a ... 15 - 40 cm
b ... 15 - 100 cm

- A** Framax-vrchná kotva 15-40cm
- B** Framax-vrchná kotva 15-100cm
- C** Nastavovacia jednotka
- D** Zárez = merací bod

Framax-vrchná kotva:

Dov. ťahová sila: 10 kN
Dov. tlaková sila: 10 kN

Držiak kotevnej tyče

- Kotvenie nad panelom (kotva nie je v betóne)
- Možnosť zvoliť vzájomné vzdialenosti kotiev

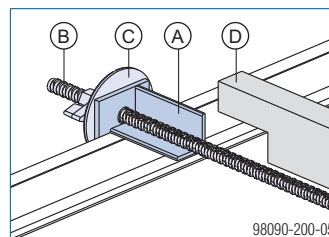

- A** Framax-držiak kotevnej tyče
- B** Kotevná tyč 15,0 mm
- C** Kotevná matica s podložkou 15,0
- D** Drevený dištančný prvok

Framax-držiak kotevnej tyče:

Dov. nosnosť: 15 kN



Na ochranu horných kotevných tyčí pred znečistením odporúčame použiť plastové rúry s priemerom 22 mm.

Kotvenie dole

Fundamentový upínač a dierovaný pás

- Hrúbky stien v 5 cm rastrí

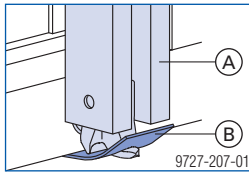

- A** Framax-fundamentový upínač
- B** Doka-dierovaný pás 50x2,0mm 25m (zabudovaný)

Dovolené zaťaženie jedného miesta prekotvenia Framax-fundamentovým upínačom a Doka dierovým pásom je **12 kN**.

Doka-dierovaný pás 50x2,0mm 25m

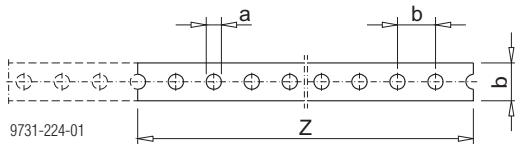

- a ... 18 mm
- b ... 50 mm
- Z ... Potrebná dĺžka dierovaného pásu: hrúbka steny 40 cm

Počet fundamentových upínačov a dierovaných pásov:

Dĺžka panela	Výška betonáže	Fundamentový upínač a dierovaný pás
2,70 m	do 1,20 m	3
	do 0,90 m	2
3,30 m	do 1,20 m	4
	do 0,90 m	2

Rozopretie (zabezpečí stavba)

Vo veľmi úzkom výkope možno spodnú kotvu nahradiť rozopretím.

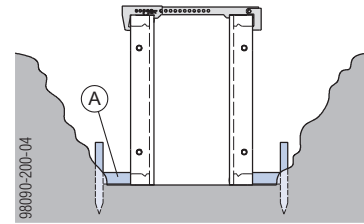

- A** Rozopretie

Držiak spodku debnenia a expres-kotva

- bez dištančnej poistky na mieste
- bez kotvy v betóne
- bez kotvy v oblasti škárového pásu
- s možnosťou blokových základov



UPOZORNENIE

Framax-držiaky spodku debnenia používajte len na základových doskách a betónových stropoch.

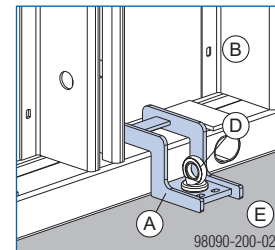

- A** Framax-držiak spodku debnenia
- B** Framax Xlife-ramový panel
- D** Doka-expres-kotva 16x125mm
- E** Základová doska/betónový strop

- Framax-držiaky spodku debnenia nasadíte do rámového profilu a zafixujete pomocou Doka-expres-kotvy 16x125 mm.



Dodržujte návod na zabudovanie "Doka-expres-kotva 16x125mm"!



Pred vŕtaním otvorov pre expres-kotvy dočasne upevnite Framax-držiaky spodku debnenia (integrovane pozdĺžne otvory 8x12 mm).
Např.: pomocou oceľových klincov alebo svorníkov za pomoci pneumatickej klincovačky alebo náradia na zatĺkanie svorníkov.

Dimenzovanie

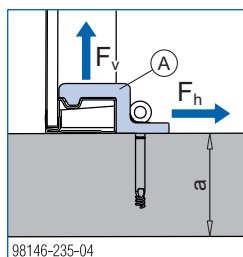

a ... min. 20 cm

Vzdialenosť hrán od vonkajšieho okraja panela: min. 15 cm

A Framax-držiak spodku debnenia

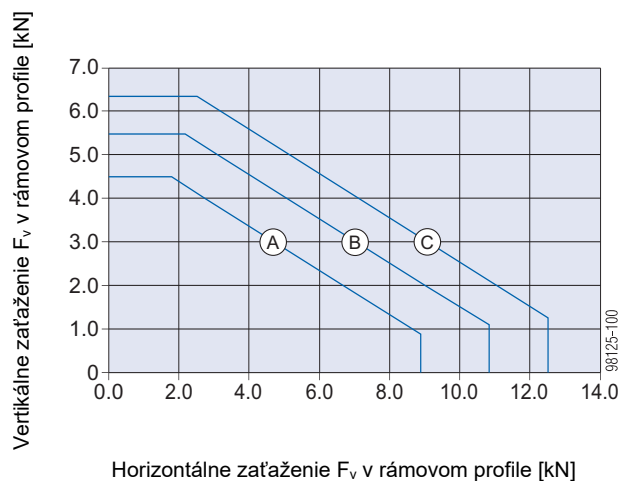

	Charakteristická kocková pevnosť betónu v tlaku $f_{ck,cube}$	Max. zaťaženie ukotvenia:	
		F_{skut}	F_d
(A)	10 N/mm ² (betón C8/10)	9,2 kN	13,8 kN
(B)	15 N/mm ² (betón C12/15)	11,2 kN	16,8 kN
(C)	20 N/mm ² (betón C16/20)	12,9 kN	19,4 kN

Zhotovenie debnenia základov

Výška betonáže do 0,90 m

Fundamentový upínač umožňuje kotvenie ponad betón do šírky panela 0,90 m.

panel uložený naležato so šírkou 0,90 m:

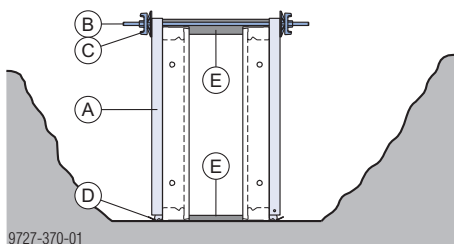
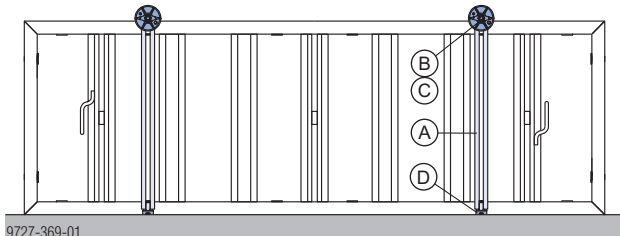

- A Framax-fundamentový upínač
- B Kotevná tyč 15,0 mm
- C Kotevná matica s podložkou 15,0
- D Doka-dierovaný pás
- E Drevený dištančný prvok

Príklad: Šírka panelov 0,45 + 0,30m

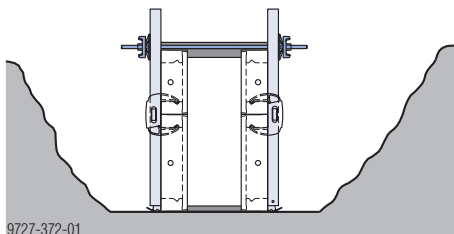

Výška betonáže do 1,20 m

V integrovaných paždíkových profiloch panelov 1,35x2,70m sa fundamentové upínače upevňujú Framax-zvieracími skrutkami 4-8cm.

panel uložený naležato so šírkou 1,35 m:

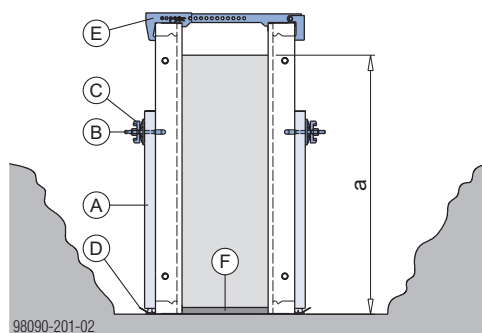
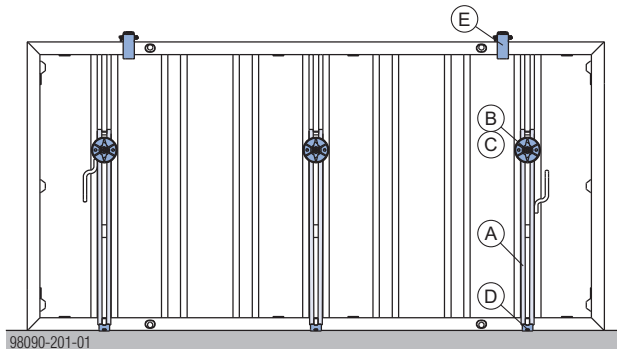

a ... max. 120 cm

- A Framax-fundamentový upínač
- B Framax-zvieracia skrutka 4-8cm
- C Kotevná matica s podložkou 15,0
- D Doka-dierovaný pás
- E Framax-vrchná kotva alebo Framax-držiak kotevnej tyče *)

*) + Kotevná tyč 15,0mm + Kotevná matica s podložkou 15,0 + drevený dištančný prvok

Výška betónáže do 1,35 m

Vo vyobrazenom príklade postačuje jedna kotva na výšku.

panel uložený nastojato s výškou 1,35 m:

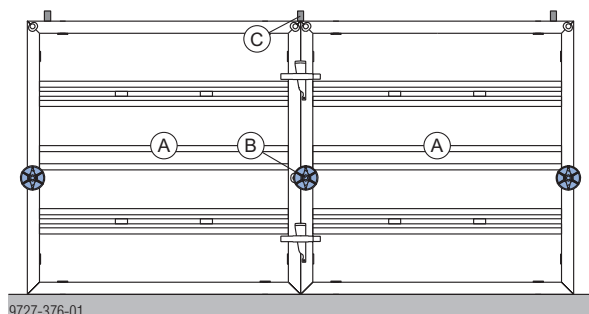

9727-376-01

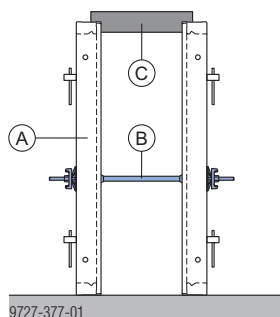

9727-377-01

- A** Framax Xlife-rámový panel 1,35x1,35m
- B** Kotevný systém 15,0
- C** Drevený dištančný prvok alebo Framax-vrchná kotva

Varianta s držiakom spodku debnenia a expres-kotvou

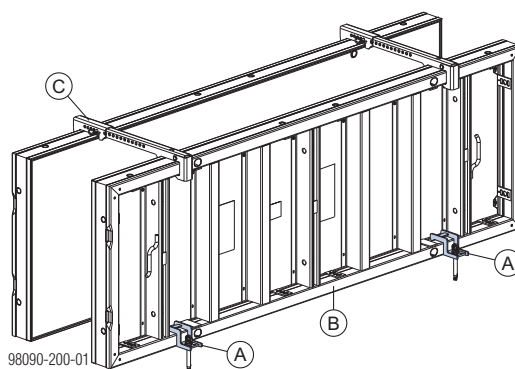

98090-200-01

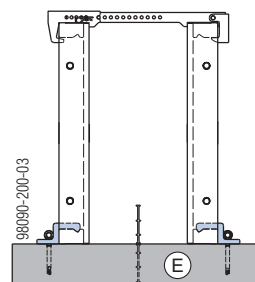

98090-200-03

- A** Framax-držiak spodku debnenia + Doka-expres-kotva 16x125mm
- B** Framax Xlife-rámový panel
- C** Framax-vrchná kotva
- E** Základová doska/betónový strop



UPOZORNENIE

Dbajte na svedomité zhotovenie rozopretia!

Podopretie panelov

Pomocou pripevňovacieho dreveného profilu a drevenej dosky dodanej zákazníkom môžete prvky stabilne podoprieť.

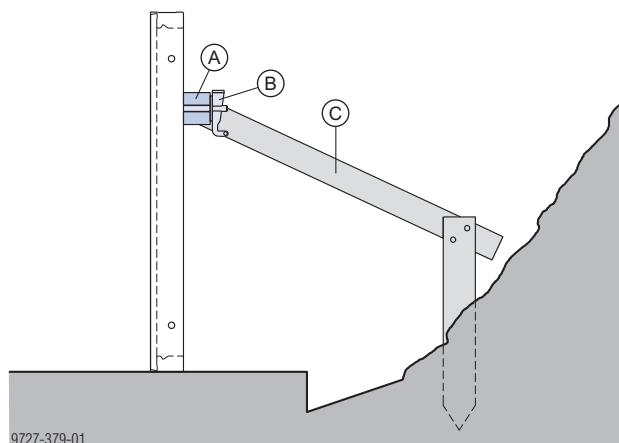

9727-379-01

- A** Pripevňovací drevený profil
- B** Framax-upínacia zvierka
- C** Fošňa

Debnenie okraja s oporným uholníkom

Oporný uholník sa používa na bezkotevnú realizáciu jednostranného debnenia do výšky 1,20 m (napr. debnenie okrajov základových dosiek).

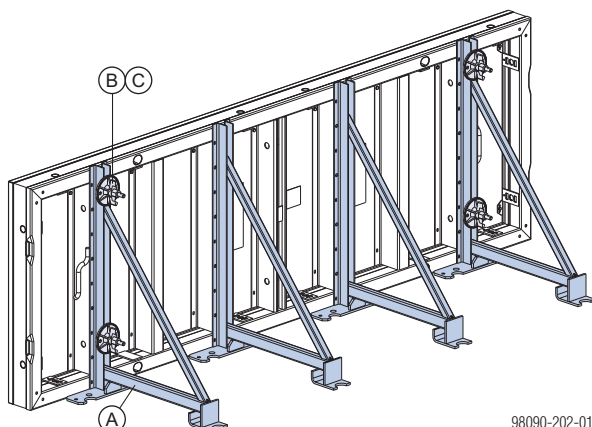

- A** Oporný uholník
- B** Framax-zvieracia skrutka 4-8cm
- C** Kotevná matica s podložkou 15,0



UPOZORNENIE







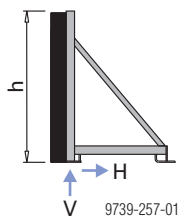

Zabráňte pôsobeniu vertikálnych a horizontálnych síl vhodnými opatreniami!

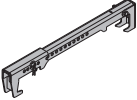

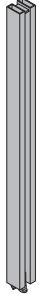

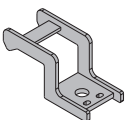
napr.:





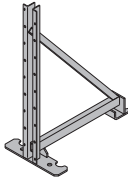
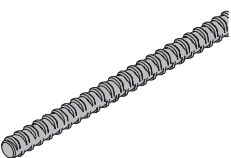
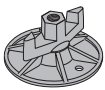

- 2 ks zemných klinčov na každý oporný uholník
- priskrutkovaním do podkladnej vrstvy použitím hmoždínok

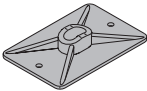

Výška betonáže h [m]	Zaťažovacia šírka [m]	Vertikálna sila V [kN]	Horizontálna sila H [kN]
0,30	3,00	0,00	3,40
0,45	3,00	0,20	7,60
0,60	1,80	1,00	8,10
0,75	1,15	1,80	8,10
0,90	0,80	2,60	8,10
1,05	0,60	3,40	8,10
1,20	0,45	4,10	8,10

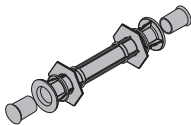
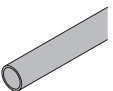
	[kg]	Č. výrobku
Framax-vrchná kotva 15-40cm dĺžka: 72 - 81 cm	4,2	588969000
Framax-vrchná kotva 15-100cm dĺžka: 131 - 141 cm Framax-Kopfanker	6,1	588970000
 pozinkovaný, povrstv. práškom		
Framax-držiak kotevnej tyče Framax-Ankerhaltewinkel	1,4	588188000
 lakovanie namodro šírka: 9 cm výška: 13 cm		
Framax-fundamentový upínač 0,90m Framax-Fundamentspanner 0,90m	4,9	588141000
 pozink.		
Framax-zvieracia skrutka 4-8cm Framax-Klemmschraube 4-8cm	0,39	588107000
 pozink. dĺžka: 19 cm		
Doka-dierovaný pás 50x2,0mm 25m Doka-Lochband 50x2,0mm 25m	17,0	588206000
		
Framax-držiak spodku debnenia Framax-Bodenhalter	0,87	588628000
 pozink. dĺžka: 17,6 cm šírka: 7,7 cm		
Doka-expres-kotva 16x125mm Doka-Expressanker 16x125mm	0,31	588631000
 pozink. dĺžka: 18 cm		
Doka-pružinová hmoždinka 16mm Doka-Coil 16mm	0,009	588633000
 pozink. priemer: 1,6 cm		
Pripevňovací drevený profil Anklemmholz	0,70	176030000
 lazúrovanie na žltó šírka: 10 cm		

	[kg]	Č. výrobku
Oporný uholník Abstützwinkel	10,7	588477000
 pozink. dĺžka: 66 cm šírka: 37 cm výška: 91 cm		
Kotevný systém 15,0		
Kotevná tyč 15,0mm pozinkovaná 0,50m	0,72	581821000
Kotevná tyč 15,0mm pozinkovaná 0,75m	1,1	581822000
Kotevná tyč 15,0mm pozinkovaná 1,00m	1,4	581823000
Kotevná tyč 15,0mm pozinkovaná 1,25m	1,8	581826000
Kotevná tyč 15,0mm pozinkovaná 1,50m	2,2	581827000
Kotevná tyč 15,0mm pozinkovaná 1,75m	2,5	581828000
Kotevná tyč 15,0mm pozinkovaná 2,00m	2,9	581829000
Kotevná tyč 15,0mm pozinkovaná 2,50m	3,6	581852000
Kotevná tyč 15,0mm pozinkovanám	1,4	581824000
Kotevná tyč 15,0mm neupravená 0,50m	0,73	581870000
Kotevná tyč 15,0mm neupravená 0,75m	1,1	581871000
Kotevná tyč 15,0mm neupravená 1,00m	1,4	581874000
Kotevná tyč 15,0mm neupravená 1,25m	1,8	581886000
Kotevná tyč 15,0mm neupravená 1,50m	2,1	581876000
Kotevná tyč 15,0mm neupravená 1,75m	2,5	581887000
Kotevná tyč 15,0mm neupravená 2,00m	2,9	581875000
Kotevná tyč 15,0mm neupravená 2,50m	3,6	581877000
Kotevná tyč 15,0mm neupravená 3,00m	4,3	581878000
Kotevná tyč 15,0mm neupravená 3,50m	5,0	581888000
Kotevná tyč 15,0mm neupravená 4,00m	5,7	581879000
Kotevná tyč 15,0mm neupravená 5,00m	7,2	581880000
Kotevná tyč 15,0mm neupravená 6,00m	8,6	581881000
Kotevná tyč 15,0mm neupravená 7,50m	10,7	581882000
Kotevná tyč 15,0mm neupravenám	1,4	581873000
Ankerstab 15,0mm		
		
Kotevná matica s podložkou 15,0 Superplatte 15,0	1,1	581966000
 pozink. výška: 6 cm priemer: 12 cm veľkosť kľúča: 27 mm		
Kridlová matica 15,0 Flügelmutter 15,0	0,31	581961000
 pozink. dĺžka: 10 cm výška: 5 cm veľkosť kľúča: 27 mm		
Šesťhranná matica 15,0 Sechskantmutter 15,0	0,23	581964000
 pozink. dĺžka: 5 cm veľkosť kľúča: 30 mm		
Framax-tlaková podložka 6/15 Framax-Druckplatte 6/15	0,80	588183000
 pozink.		
Hviezdicová matica 15,0 G Sternmutter 15,0 G	0,43	587544000
 pozink. šírka: 10 cm výška: 5 cm veľkosť kľúča: 27 mm		

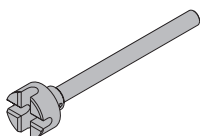
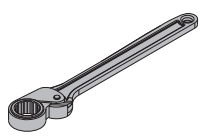
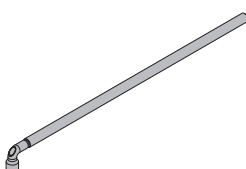
	[kg]	Č. výrobku	[kg]	Č. výrobku
Uhlová podložka 12/18 Winkelplatte 12/18  pozink. 	1,5	581934000		
Dištančný držiak 20cm Dištančný držiak 25cm Dištančný držiak 30cm Distanzhalter  PE farba sivá farba modrá	0,04 0,05 0,06	581907000 581908000 581909000		
Plastová rúra 22mm 2,50m Kunststoffrohr 22mm 2,50m  PVC farba sivá priemer: 2,6 cm	0,45	581951000		
Univerzálny kónus 22mm Universal-Konus 22mm  farba sivá priemer: 4 cm	0,005	581995000		
Uzatváracia zátka 22mm Verschlussstopfen 22mm  PE farba sivá	0,003	581953000		
Ochranná krytka 15,0/20,0 Schutzkappe 15,0/20,0  farba žltá dĺžka: 6 cm priemer: 6,7 cm	0,03	581858000		
Kľúč ku kotevnej tyči 15,0/20,0 Ankerstabschlüssel 15,0/20,0  pozink.	1,8	580594000		
Rapkáč s voľnobehom SW27 Freilaufnarre SW27  manganovo-fosfátovaný povrch dĺžka: 30 cm	0,49	581855000		
Zakladací kľúč 27 0,65m Steckschlüssel 27 0,65m  pozink.	1,9	581854000		

Na celom svete vo vašej blízkosti

Doka patrí k podnikom s vedúcim postavením na celom svete vo vývoji, výrobe a v odbyte debniacej techniky pre všetky oblasti výstavby.

S viac ako 160 predajnými a logistickými miestami vo vyše 70 krajinách disponuje skupina Doka Group

výkonnou predajnou sieťou a zaručuje tým rýchlú a profesionálnu prípravu materiálu a technickú podporu.

Skupina Doka Group je podnikom skupiny Umdasch Group a na celom svete zamestnáva viac ako 6000 zamestnankýň a zamestnancov.

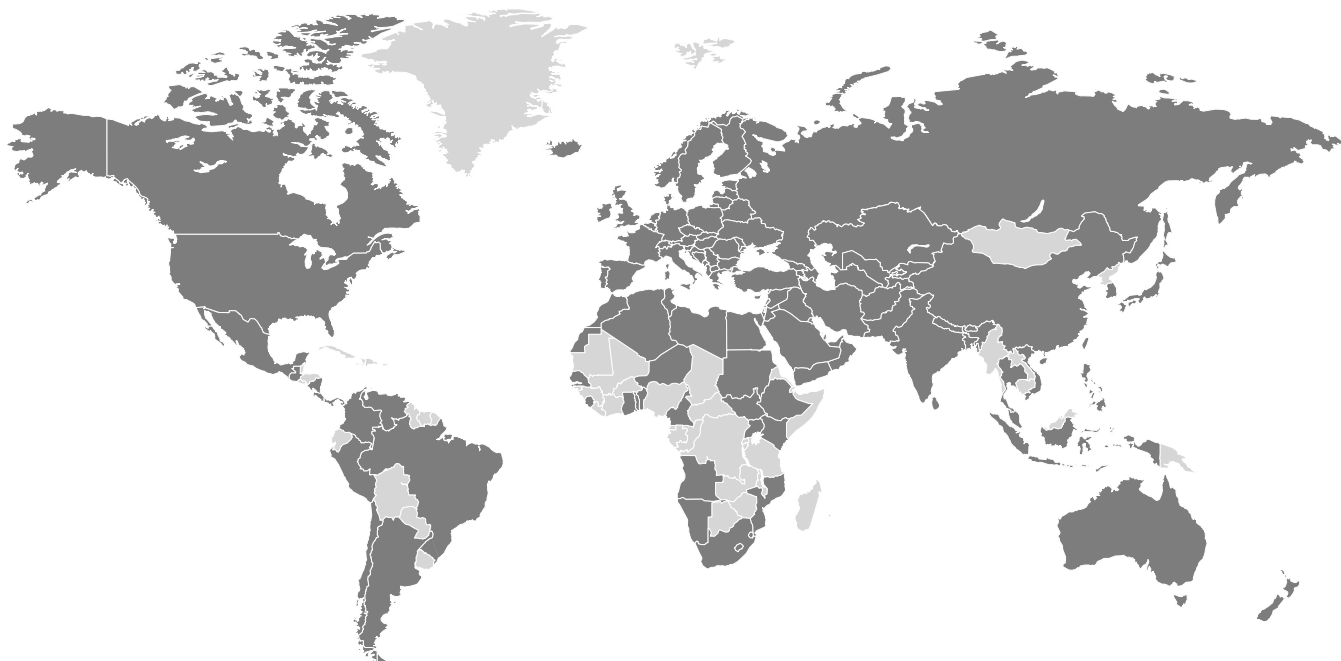

www.doka.com/framax-xlife