

Os especialistas de cofragens.

Ancoragem express Doka 16x125mm

Art.-Nr. 588631000

Instruções de montagem

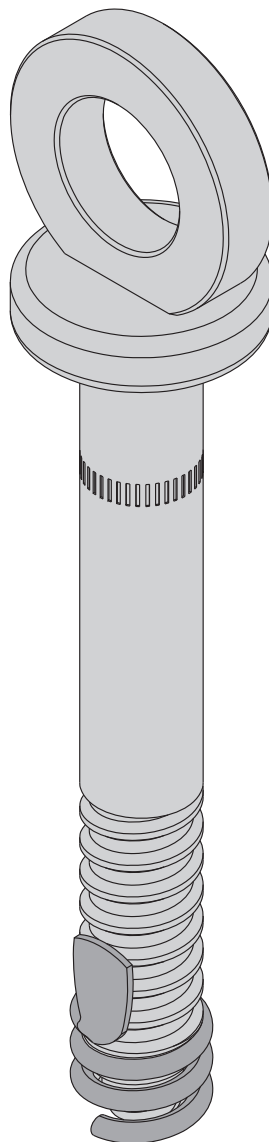

Montagem e desmontagem

Montagem

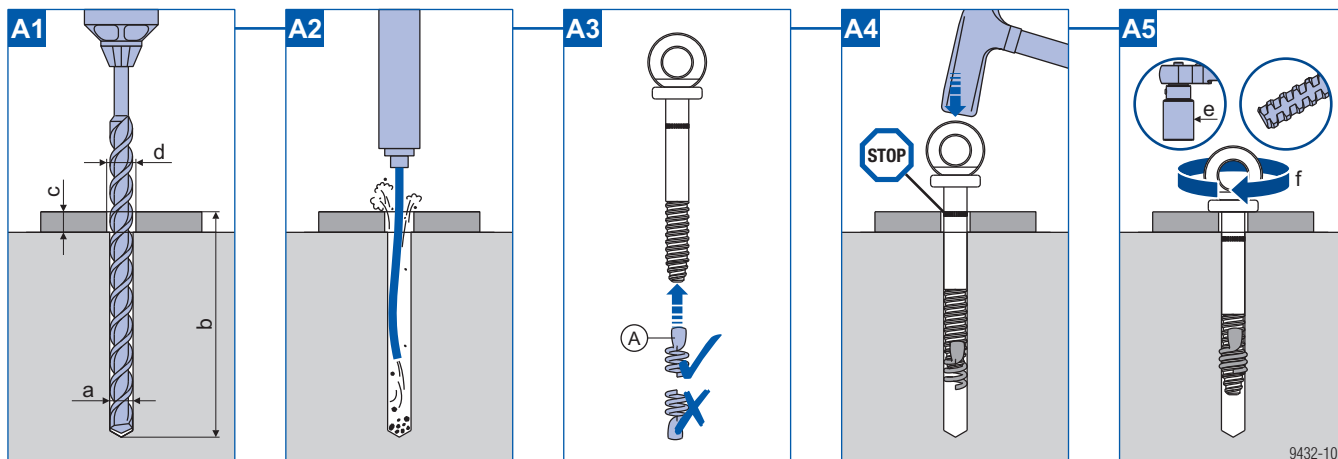

ATENÇÃO

- ▶ Utilizar Buchas espiral Doka 16 mm exclusivamente com ancoragem express Doka 16x125mm.
- ▶ Em caso algum, usar buchas espiral Doka 16 mm com outro tipo de parafusos ou buchas.
- ▶ Aparafusar as buchas espirais Doka 16mm somente na direção ilustrada na ancoragem express Doka 16x125mm. Não alargar previamente.
- ▶ A ancoragem express só pode ser reutilizada após inspeção positiva bem-sucedida do desgaste com o **calibre para ancoragem express Doka 16x125mm**.

Desmontagem e controle para reutilização

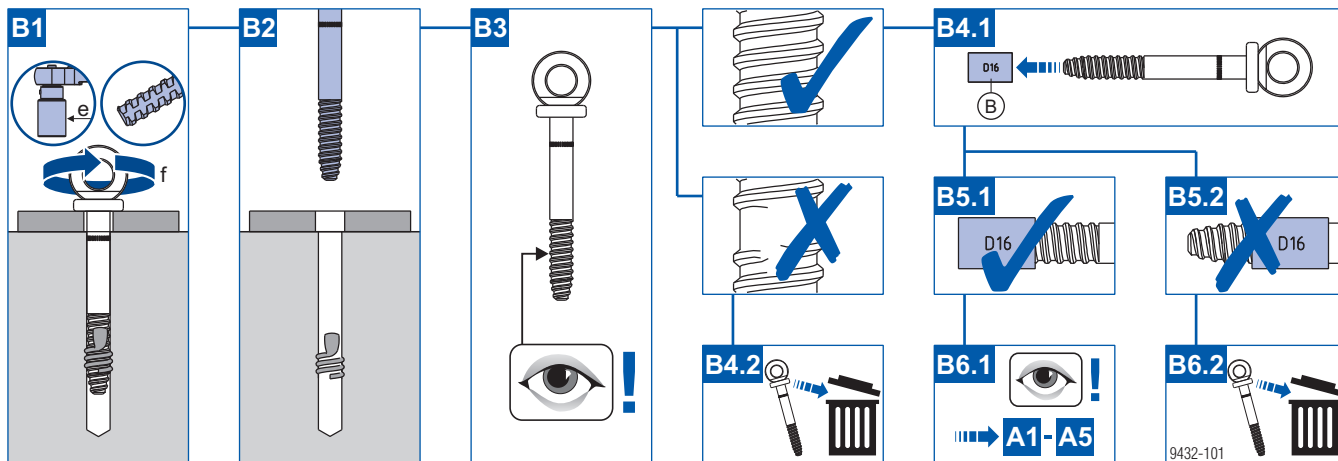

- a ... diâmetro nominal da broca 16 mm
- b ... profundidade do furo 135 mm (A profundidade do furo b pode ser reduzida no correspondente à medida c.)
- c ... espessura do componente máx. 15 mm
- d ... diâmetro do furo no componente 17-25 mm
- e ... Abertura de chave 36 mm
- f ... torque T_{min} 180 Nm

A Bucha espiral Doka 16mm (artigo n.º 588633000)
peça perdida por utilização

B Calibre para ancoragem express Doka 16x125mm (artigo n.º 588632000)

Dimensionamento estrutural

Valores admissíveis para a fixação temporária no concreto não fendilhado

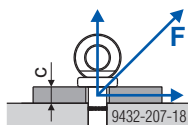

c ... espessura do componente máx. 15 mm

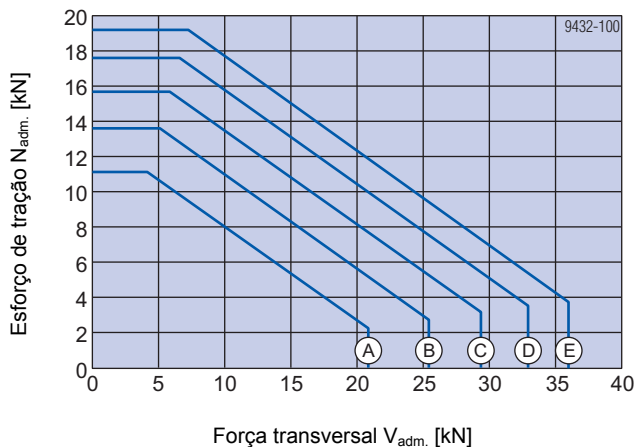

A C8/10 ($f_{ck,cube,current} = 10 \text{ N/mm}^2$)

B C12/15 ($f_{ck,cube,current} = 15 \text{ N/mm}^2$)

C C16/20 ($f_{ck,cube,current} = 20 \text{ N/mm}^2$)

D C20/25 ($f_{ck,cube,current} = 25 \text{ N/mm}^2$)

E C25/30 ($f_{ck,cube,current} = 30 \text{ N/mm}^2$)

Condições prévias

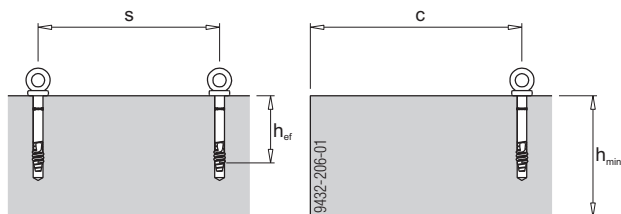

Profundidade de ancoragem h_{ef} ... 85 mm

Espessura do componente h_{min} ... 200 mm

Distância da borda c ... 400 mm

Distância s entre si ... mín. 1200 mm

De modo simplificado, podem ser utilizados os seguintes valores:

- Carga admissível no concreto C8/10 com $f_{ck,cube,current} \geq 10 \text{ N/mm}^2$:
 $F_{adm.} = 11,1 \text{ kN}$ ($R_d = 16,65 \text{ kN}$)
- Carga admissível no concreto C20/25 com $f_{ck,cube,current} \geq 25 \text{ N/mm}^2$:
 $F_{adm.} = 17,6 \text{ kN}$ ($R_d = 26,4 \text{ kN}$)

Nota importante:

No caso de condições prévias diferentes, deve ser utilizada a homologação Z-21.8-2033!

Valores admissíveis para o tirante de suporte no anel (válidos para concreto não fendilhado)

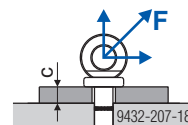

c ... espessura do componente máx. 15 mm

Carga admissível com $f_{ck,cube,current} \geq 10 \text{ N/mm}^2$:
 $F_{adm.} = 10,0 \text{ kN}$ ($R_d = 15,0 \text{ kN}$)

Nota importante:

No caso de anel danificado (deformado), não é permitido o tirante de suporte no anel!