

Formexperten.

Skarvkoner

Skarvkonus 15,0 (Art.nr 581865000)

Skarvkonus 20,0 (Art.nr 581866000)

Skarvkonus 26,5 (Art.nr 581867000)

Monteringsanvisningar

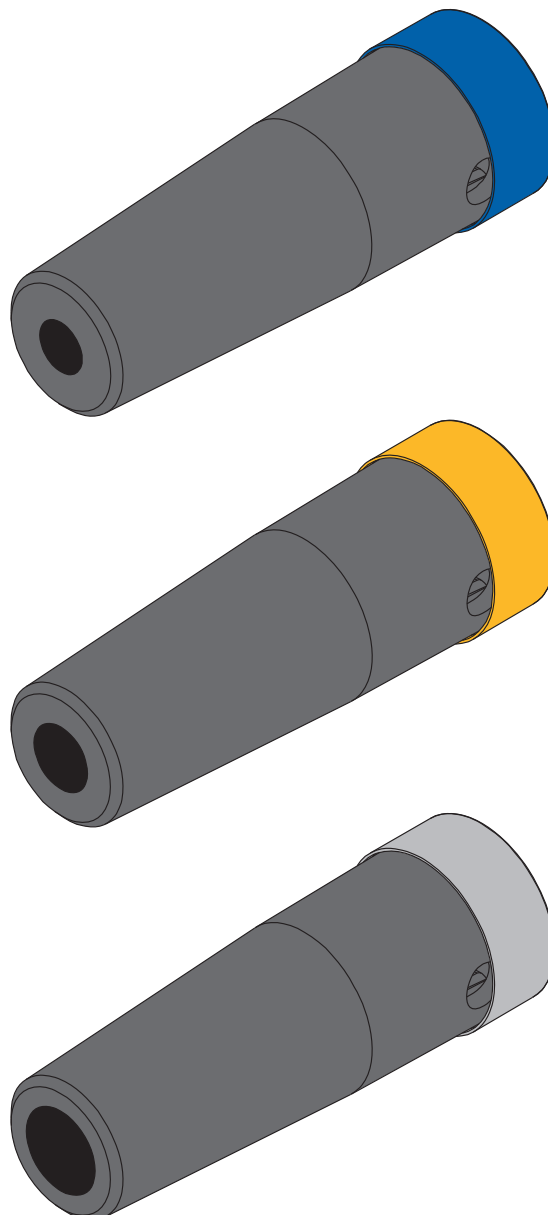

1. Montera skarvkonus

- Montera spännstagshållare på ingjutningsstaget och bind fast vid den övre armeringen.

Monteringsmått

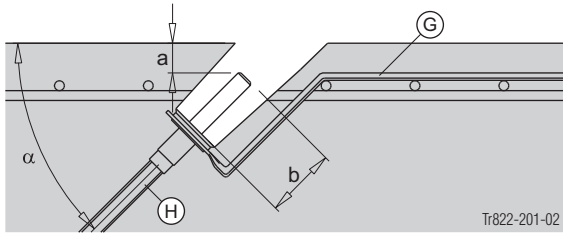

- a ... Monteringsdjup 30 mm (= betongtäckning)
- b ... Inskruvningslängd 70 mm
- α ... 45°

G Spännstagshållare

H Ingjutningsstag utan eller med platta

- Skruva på skarvkonus.

Observera:

Max. monteringsdjup (**a**) 30 mm. Detta garanterar att det går att lossa skarvkonen via hålen i den.

2. Lossa skarvkonus



Att lossa skarvkonerna tidigt efter gjutningen underlättar demonteringen!

Variant 1: Lossa med demonteringsverktyg skarvkonus

- Innan skarvkonen lossas, ta bort hylsskyddet och sätt på det ingen efter demonteringen som skydd mot smuts.

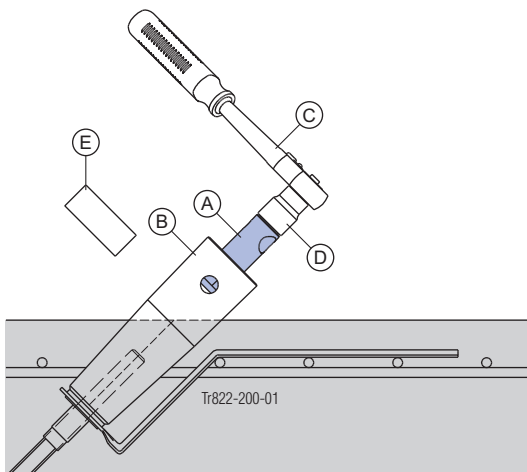

A Demonteringsverktyg skarvkonus

B Skarvkonus

C Spärrskaft 1/2"

D Hylsa 24

E Hylsskydd

Variant 2: Lossa med spännstag

Observera:

Hylsskyddet måste inte tas bort.

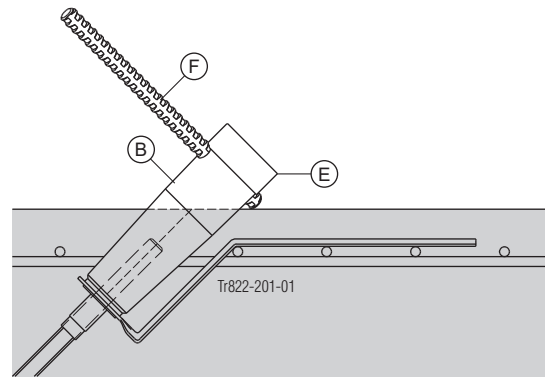

B Skarvkonus

E Hylsskydd

F Spännstag 15,0

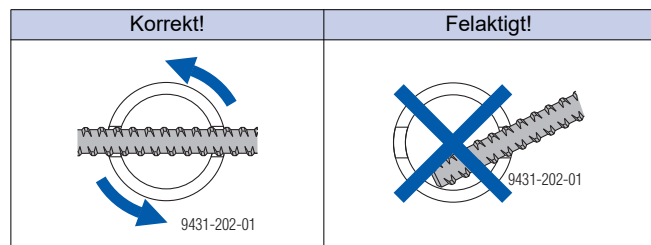

3. Montera skarvstag

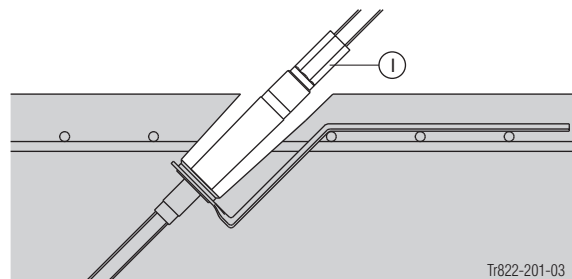

I Skarvstag